

Serie Legend®

Sopladores de desplazamiento positivo
y bombas de vacío



GD
GARDNER DENVER

Experience Proven Results

Serie Sutorbilt Legend

Estableciendo la norma industrial por más de 70 años

La línea Sutorbilt®Legend® de sopladores rotatorios de lóbulo con desplazamiento positivo y las bombas de vacío de Gardner Denver son el resultado de más de setenta años de experiencia en el diseño, manufactura y soporte de insuperable equipo industrial.

El porque la línea Sutorbilt de sopladores y bombas de vacío se ha ganado el nombre "Legend".

- Está respaldada por una de las grandes redes de distribución en la industria
- Todo soplador o bomba de vacío Sutorbilt Legend está construido bajo rígidas normas de calidad ISO 9001:2000
- Todo Legend está probado individualmente para cumplir rigurosas especificaciones de rendimiento
- Los solicitan los más destacados fabricantes de equipo original (OEM) a escala mundial para una amplia gama de aplicaciones, debido a su capacidad de personalizar el equipo Legend a sus especificaciones cumpliendo también con estrictos requerimientos de rendimiento.
- Un Legend está en el corazón de una variedad siempre creciente de soluciones de aire funcionando a cada minuto de todos los días alrededor del mundo
- Disponible en veinte tamaños con cuatro configuraciones diferentes
- La serie Legend proporciona
 - Presión hasta 15 psig
 - Vacío hasta 16" Hg
 - Flujos hasta 3,015 pcm estándar



Rendimiento comprobado. Aplicaciones globalizadas. Soporte local.

OPERACIÓN SILENCIOSA

Los datos acústicos que aparecen a continuación comparan al Legend (en rojo) con un soplador de magnitud comparable (en verde) operando a 3,275 rpm y 12 psig.

- Diseño mejorado de soplador que reduce la salida de acústica de presión del soplador Legend
- La reducción típica es de 3 dBA que representa un 50% menos de ruido que la competencia

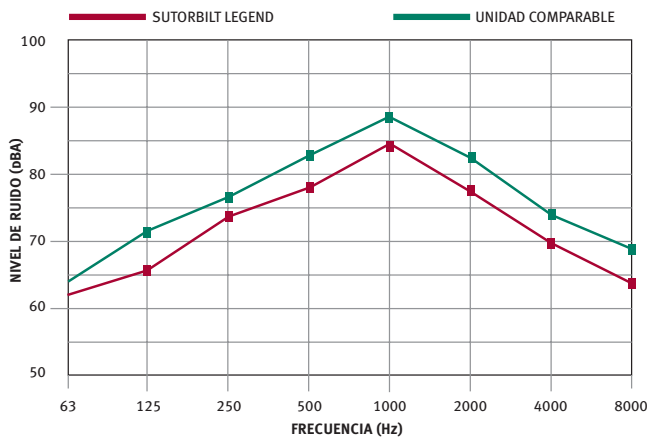

EXCELENTE ATENCIÓN LOCAL EN VENTAS Y SERVICIO

- Extensa red de distribuidores autorizados Gardner Denver/Sutorbilt
- Ofrece los más convenientes servicios de venta y de soporte que hay en la industria
- Profesionales capacitados en fábrica que son expertos en la tecnología de los sopladores y las bombas de vacío
- Se proporcionan asesoría en la instalación del sistema y recomendaciones para la localización de fallas y optimización tanto para aplicaciones nuevas como para las existentes

INCLUSO UNA GARANTÍA "LEGENDARIA"

Todo soplador o bomba de vacío Sutorbilt de la serie Legend está cubierto por una garantía "legendaria": 24 meses a partir de la fecha de embarque o 18 meses a partir de la instalación.

INDUSTRIA	APLICACIÓN
Acuicultura	Aireación
Cemento y piedra	Fluidización y transporte
Productos químicos	Procesamiento y transporte por aspiración
Yacimientos de carbón y rellenos sanitarios	Recuperación de gas metano
Lácteos	Ordeña automática
Manejo seco a granel	Descarga y aireación de remolques
Servicios ambientales	Limpieza de alcantarillas y servicios de excusados portátiles
Industrial	Aspiración de materiales
Molienda y horneado	Mezclado y transporte
Petróleo y gas	Recolección y asperjado de gas
Generación de energía	Transporte y aireación de ceniza suelta
Gas de proceso	Represurización de gas
Pulpa y papel	Transporte de viruta y aspiración en proceso
Resinas y plásticos	Procesamiento y transporte
Recuperación de suelos	Extracción por vacío e inyección de aire
Excavación por vacío	Espeleología y recuperación de fangos
Aguas residuales	Aireación y retrolavado

La tabla anterior ilustra las industrias que dependen de Sutorbilt® Legend® para entregar aire limpio, libre de aceite en una amplia gama de aplicaciones globales.

Características del diseño legendario

1 La caja del impulsor de alta resistencia está sólidamente reforzada y maquinada a partir de una sola pieza de hierro fundido y se caracteriza por pasadores sobredimensionados para el montaje y alineación de precisión de las placas del cabezal.

Estas características dan por resultado la disminución en el ruido y un funcionamiento más estable, libre de vibraciones.

2 Las placas del cabezal, maquinadas a partir de hierro fundido, se rectifican en su superficie interior a precisas tolerancias de operación. Los rodamientos accesorios están maquinados en las placas del cabezal para asegurar la ubicación exacta de los mismos.

Esto asegura separaciones precisas con dimensiones fijas en todas las condiciones de funcionamiento y rangos de temperatura del soplador.

3 Los impulsores están maquinados a partir de hierro fundido con un perfil exacto y se fijan permanentemente a los ejes de acero. Éstos están balanceados dinámicamente para conseguir una operación sin problemas en cualquier posición de ensamble.

Esto proporciona resistencia y rigidez extras para manejar cargas máximas continuas sin fatiga o desviación.

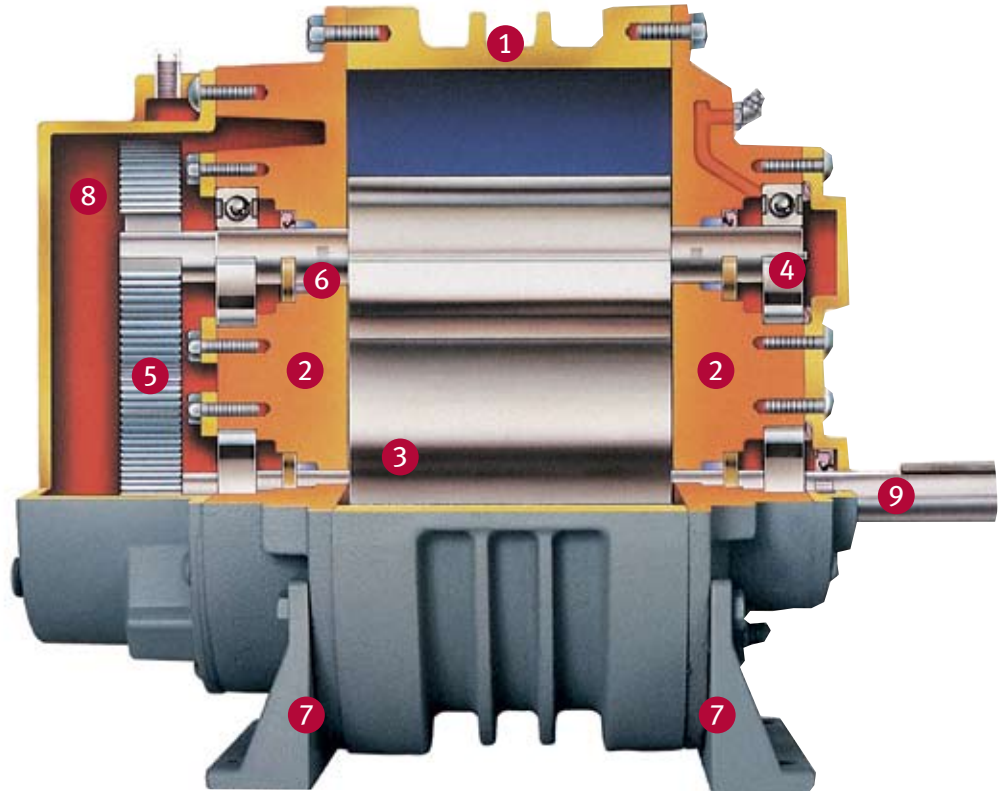

2M LHC

3M RHC

4LV BHC

5M RHC

4 Se usan exclusivamente rodamientos antifricción. Los modelos más chicos están acondicionados con rodamientos de bolas de una sola línea y rodamientos cilíndricos de rodillos; los modelos más grandes poseen rodamientos de doble hilera y rodamientos esféricos de rodillos.

La selección óptima de los rodamientos proporciona una mayor vida útil del soplador y una mayor capacidad de máxima carga del eje.

5 Los engranajes de sincronización, maquinados con precisión a partir de forjas de acero en aleación, se aseguran permanentemente a los ejes.

Esto asegura la sincronización sin deslizamiento aun bajo las condiciones de carga más extremas.

6 Sellos de aceite de Viton® para altas temperaturas.

Éstos maximizan la vida del sello en aplicaciones continuas de trabajo pesado para proporcionar una operación libre de fugas.

7 El diseño Flex-Mount™ es adaptable tanto para la instalación vertical como horizontal.

Las patas están maquinadas con precisión y coinciden con las huellas de muchas de las unidades de la competencia.

8 Los engranajes de sincronización y los rodamientos extremos del engranaje están lubricados por salpicadura utilizando un depósito abundante en aceite. Una carcasa con juntas de grafito y hermética al aceite encierra los engranajes de sincronización. Los rodamientos en el extremo motriz están lubricados con grasa a través de los acoplamientos. Los sellos con reborde previenen que el aceite y la grasa penetren en la cámara del impulsor.

Se garantiza una lubricación superior de engranajes y rodamientos para todas las condiciones de operación con mantenimiento mínimo.

9 La flecha de acero de alta resistencia se prolonga para la transmisión con correa en V o su conexión directa.

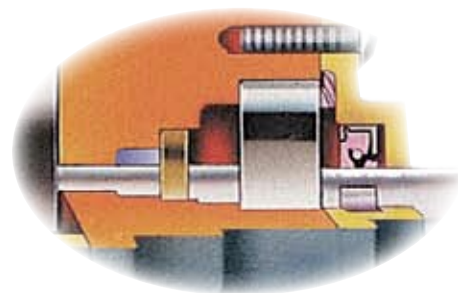

Esta característica le proporciona al soplador mayores durabilidad y flexibilidad en la instalación.

Disponibles con sellos mecánicos de gas

El diseño Legend incorpora sellos mecánicos de gas para aplicaciones de gas críticas con resultados comprobados que se fundamentan en una gran base instalada.

Este diseño de sello comprobado en el campo permite el funcionamiento sin problemas en aplicaciones de gas críticas.

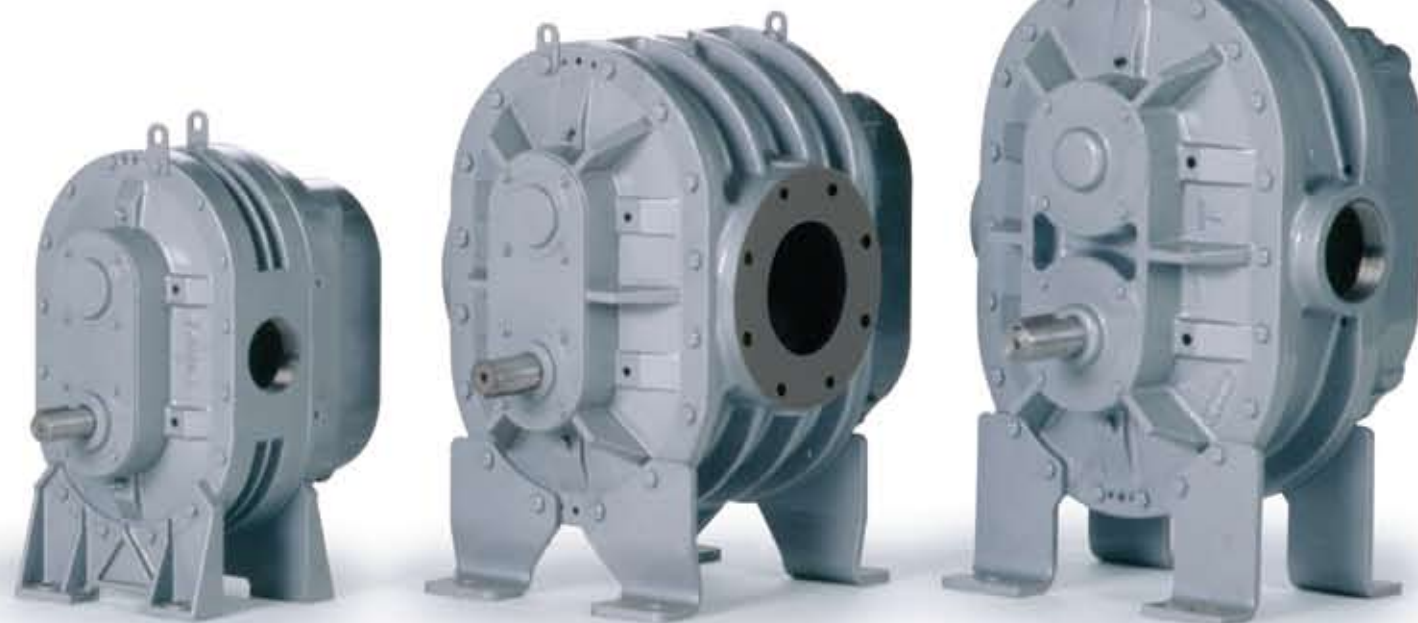

6HV BHC

7MV BHC

8HV BHC

El diseño de Sutorbilt Legend

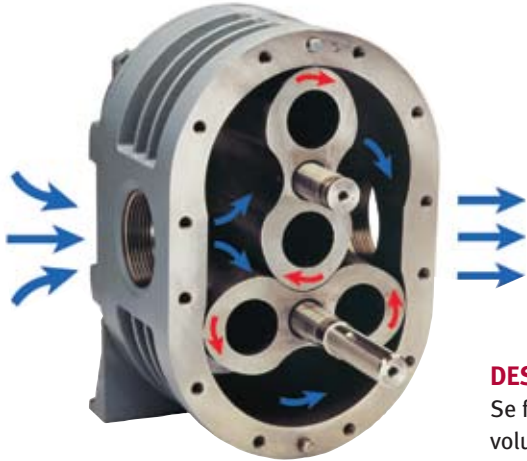

ENTRADA

Por acción del giro de los impulsores se conduce un volumen constante de aire o gas hacia el cilindro.

DESCARGA

Se fuerza a salir un volumen constante de aire o gas a través del puerto de descarga.

TRANSFERENCIA

Se transfiere un volumen constante del aire o gas atrapado alrededor del cilindro hacia el puerto de descarga.

Ciclo de desplazamiento positivo de Sutorbilt

- Dos impulsores en forma de ocho giran en sentido opuesto dentro de la carcasa maquinada
- Con cada rotación del eje impulsor del soplador se transfiere un volumen constante de aire o gas desde la entrada hacia la descarga
- No se requiere de lubricación dentro del cilindro
- Los componentes rotativos se mantienen en estrecha tolerancia sin entrar en contacto entre sí
- Se mantiene la posición del impulsor mediante engranajes de sincronización conectados a cada eje impulsor
- La lubricación de los engranajes y rodamientos ocurre al exterior del cilindro con lo que se asegura la entrega de gas libre de aceite para todas las condiciones de funcionamiento

El diseño Flex-Mount™ proporciona una versatilidad máxima en la instalación

- El diseño Flex-Mount ofrece la flexibilidad Legend en las aplicaciones
- Creación de intercambios en aplicaciones nuevas y existentes
- Compatible como reemplazo para las instalaciones más competitivas



Configuración vertical, impulsor inferior



Configuración horizontal, impulsor a la derecha



Configuración vertical, impulsor superior



Configuración horizontal, impulsor a la izquierda



Calidad en tecnología de punta

Los sopladores Sutorbilt Legend y las bombas de vacío de Gardner Denver están diseñadas y fabricadas bajo estrictas normas de calidad ISO 9001:2000 en nuestras instalaciones de tecnología de punta de 330,000 pies cuadrados en Sedalia, Missouri (foto siguiente)

- Gardner Denver establece como prioridad invertir en personal altamente calificado que esté orgulloso de elaborar productos de calidad
- Nuestro Sistema Flexible de Maquinado (FMS) asegura una producción constante de los componentes Legend de alta calidad
- Se destaca la atención a los detalles en todo el proceso de manufactura como cuando se utiliza el equipo avanzado de medición de coordenadas (fotografía A)
- Los componentes Legend están sometidos a inspecciones de calidad antes del ensamble
- Antes del embarque, todo Legend se prueba según normas rígidas usando nuestras estaciones de prueba automatizada computarizada (fotografía B)

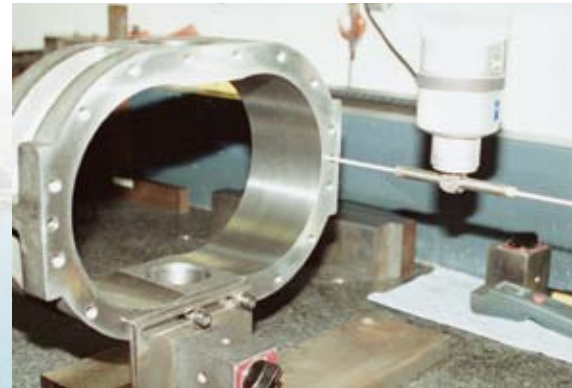

A



B

Datos de rendimiento de presión de Sutorbilt Legend

UNIDADES DE BAJA PRESIÓN	MODELO	DIÁM. ENTRADA Y SALIDA	DESPL. PIES CÚB./REV.	RPM	2 PSIG		3 PSIG		4 PSIG		5 PSIG		6 PSIG		7 PSIG	
					PCM	BHP	PCM	BHP	PCM	BHP	PCM	BHP	PCM	BHP	PCM	BHP
					2LP 2LVP	2"-S	0.035	2,800 3,250 3,560 5,275	76 91 102 162	1.1 1.3 1.4 2.0	71 86 97 157	1.6 1.8 2.0 2.8	67 82 93 153	2.1 2.4 2.6 3.7	63 79 89 149	2.5 2.9 3.2 4.6
3LR 3LVR	2½"-S	0.104	1,760 2,265 2,770 3,600	149 202 254 341	1.9 2.4 2.9 3.7	142 194 247 333	2.8 3.5 4.3 5.3	135 188 240 327	3.7 4.7 5.5 7.1	130 182 235 321	4.5 5.6 6.8 8.9	124 177 230 316	5.2 6.7 8.2 10.6	120 172 225 311	6.1 7.8 9.6 12.4	
4LR 4LVR	3"-S	0.170	1,760 2,190 2,620 3,600	253 326 400 566	3.0 3.7 4.4 5.8	243 316 389 556	4.5 5.3 6.3 8.7	234 307 381 547	5.7 7.1 8.4 11.6	227 300 373 539	7.1 8.8 10.6 14.5	220 293 366 533	8.5 10.6 12.7 17.4	213 286 360 526	9.9 12.4 14.8 20.3	
5LR 5LVR	4"-S	0.350	1,500 1,760 2,100 2,850	463 554 673 936	5.2 5.8 7.0 9.5	449 540 659 922	7.5 8.8 10.5 14.2	438 529 648 910	10.0 11.7 13.9 18.9	427 518 637 900	12.4 14.6 17.4 23.6	418 509 628 890	14.9 17.5 20.9 28.4	409 500 619 882	17.4 20.4 24.4 33.1	
6LR 6LVR	6"-F	0.718	1,170 1,760 1,930 2,350	739 1,162 1,284 1,586	8.0 12.0 13.1 16.0	716 1,139 1,261 1,563	11.9 18.0 19.7 24.0	697 1,120 1,242 1,544	15.9 24.0 26.3 32.0	680 1,103 1,225 1,527	19.9 29.9 32.8 40.0	664 1,088 1,210 1,512	23.9 35.9 39.4 48.0	650 1,074 1,196 1,497	27.9 41.9 46.0 56.0	
7LP 7LVP	8"-F	1.200	1,170 1,465 1,760 2,050	1,277 1,631 1,985 2,333	13.3 16.7 20.0 23.3	1,248 1,602 1,956 2,304	20.0 25.0 30.0 35.0	1,224 1,578 1,932 2,280	16.6 33.3 40.0 46.6	1,203 1,557 1,911 2,259	33.3 41.7 50.1 58.3	1,184 1,538 1,892 2,240	39.9 50.0 60.1 70.0			
8LP 8LVP	10"-F	1.740	880 1,170 1,375 1,800	1,366 1,871 2,228 2,967	14.5 19.3 22.7 29.7	1,329 1,834 2,191 2,930	21.8 28.9 34.0 44.5	1,298 1,803 2,159 2,899	29.0 38.6 45.4 59.4	1,271 1,775 2,132 2,871	36.3 48.2 56.7 74.2	1,246 1,750 2,107 2,847	43.5 57.9 68.0 89.1			

UNIDADES DE PRESIÓN MEDIA	MODELO	DIÁM. ENTR. Y SALIDA	DESPL. PIES CÚB./REV.	RPM	7 PSIG		9 PSIG		10 PSIG		12 PSIG		13 PSIG		14 PSIG	
					PCM	BHP	PCM	BHP	PCM	BHP	PCM	BHP	PCM	BHP	PCM	BHP
					2MP 2MVP	1"-S	0.017	2,800 3,250 3,560 5,275	25 33 38 67	1.7 1.9 2.1 3.1	22 30 35 64	2.1 2.5 2.7 3.9	28 34 30 63	2.7 3.0 3.0 4.4	60	5.1
3MR 3MVR	2"-S	0.060	1,760 2,265 2,770 3,600	64 95 125 175	3.6 4.6 5.5 7.2	59 89 119 169	4.6 5.8 7.1 9.2	87 117 117 167	6.4 7.9 7.9 10.2	112 162	9.5 12.3					
4MR 4MVR	2½"-S	0.117	1,760 2,190 2,620 3,600	144 194 245 359	6.8 8.5 10.2 14.0	136 186 236 351	8.8 10.9 13.1 18.0	132 182 233 347	9.8 12.1 14.5 20.0							
5MR 5MVR	4"-S	0.210	1,500 1,760 2,100 2,850	237 292 363 521	10.5 12.3 14.6 19.9	227 281 353 510	13.4 15.8 18.8 25.5	222 277 348 506	14.9 17.5 20.9 28.4	213 268 339 497	17.9 21.0 25.1 34.0	209 263 335 493	19.4 22.8 27.2 36.9			
6MR 6MVR	5"-S	0.383	1,170 1,760 1,930 2,350	332 558 622 784	14.9 22.4 24.5 29.9	316 542 607 768	19.1 28.8 31.5 38.4	309 535 600 761	21.2 32.0 35.0 42.7	296 522 587 748	25.5 38.3 42.0 51.2	289 515 580 741	27.6 41.5 45.5 55.5	283 509 574 735	29.7 44.7 49.1 59.7	
7MP 7MVP	6"-F	0.733	1,170 1,465 1,760 2,050	693 909 1,125 1,338	28.5 35.6 42.8 49.9	671 887 1,103 1,316	36.6 45.8 55.0 64.1	661 877 1,093 1,306	40.7 50.9 61.1 71.2							
8MP 8MVP	8"-F	1.040	880 1,170 1,375 1,800	709 1,011 1,224 1,666	30.4 40.4 47.4 62.1	681 983 1,196 1,638	39.0 51.9 61.0 79.9	669 970 1,183 1,625	43.4 57.7 67.8 88.7							

UNIDADES DE ALTA PRESIÓN	MODELO	DIÁM. ENTRADA Y SALIDA	DESPL. PIES CÚB./REV.	RPM	7 PSIG		8 PSIG		9 PSIG		11 PSIG		13 PSIG		15 PSIG	
					PCM	BHP	PCM	BHP	PCM	BHP	PCM	BHP	PCM	BHP	PCM	BHP
					3HR 3HVR	1¼"-S	0.045	1,760 2,265 2,770 3,600	46 69 91 129	2.6 3.4 4.1 5.4	44 66 89 126	3.0 3.9 4.7 6.1	41 64 87 124	3.4 4.3 5.3 6.9	60 83 120	5.3 6.5 8.4
4HR 4HVR	1½"-S	0.069	1,760 2,190 2,620 3,600	80 110 139 207	4.0 5.0 6.0 8.2	77 107 137 204	4.6 5.7 6.9 9.4	74 104 134 201	5.2 6.4 7.7 10.6	99 129 196	7.9 9.4 13.0	124 192	11.1 15.3	188	17.7	
5HR 5HVR	2½"-S	0.140	1,500 1,760 2,100 2,850	154 191 238 343	7.0 8.2 9.8 13.2	151 187 235 340	8.0 9.3 11.1 15.1	147 183 231 336	9.0 10.5 12.5 17.0	140 177 224 329	10.9 12.8 15.3 20.8	171 218 323	15.2 18.1 24.6	165 213 318	17.5 20.9 28.4	
6HR 6HVR	3"-S	0.227	1,170 1,760 1,930 2,350	188 321 360 455	8.8 13.3 14.5 17.7	182 316 355 450	10.1 15.1 16.6 20.2	177 311 350 445	11.3 17.0 18.7 22.8	168 302 340 436	13.8 20.8 22.8 27.8	159 293 332 427	16.4 24.6 27.0 32.9	285 324 419	28.4 31.1 37.9	
7HP 7HVP	4"-S	0.367	1,170 1,465 1,760 2,050	332 441 549 655	14.2 17.8 21.4 25.0	326 434 542 649	16.3 20.4 24.5 28.5	319 428 536 642	18.3 22.9 27.6 32.1	308 416 524 631	22.4 28.0 33.7 39.2	297 405 514 620	26.5 33.1 39.8 46.4	287 396 504 610	30.5 38.2 45.9 53.5	
8HP 8HVP	4"-S	0.566	880 1,170 1,375 1,800	363 528 644 884	16.5 22.0 25.8 33.8	354 518 634 875	18.9 25.1 29.5 38.6	345 509 626 866	21.2 28.3 33.2 43.5	329 493 609 850	26.0 34.5 40.6 53.1	315 479 595 835	30.7 40.8 48.0 62.8	301 465 581 822	35.4 47.1 55.3 72.4	

Rendimiento basado en condiciones normales: A nivel del mar, 14.7 PSIA, 68 °F de temperatura de entrada, 36% de humedad relativa. Para el rendimiento con gases que no sean aire o para condiciones no normales, comuníquese con su representante autorizado Sutorbilt. S=conexiones roscadas estándar. NPT. F=conexiones con brida. Las conexiones de los tubos de entrada y salida son del mismo tipo y calibre.

Datos de rendimiento de aspiración de Sutorbilt Legend

UNIDADES DE BAJA ASPIRACIÓN	MODELO	DIÁM. ENTRADA Y SALIDA	DESPL. PIES CÚB./REV.	RPM	2 "Hg		4 "Hg		8 "Hg		10 "Hg		12 "Hg		14 "Hg	
					PCM	BHP	PCM	BHP	PCM	BHP	PCM	BHP	PCM	BHP	PCM	BHP
					2LP 2LVP	2"-S	0.035	2,800 3,250 3,560 4,165 5,275	82 98 108 130 168	0.7 0.7 0.8 0.9 1.1	74 90 101 122 161	1.1 1.3 1.4 1.6 1.9	61 77 88 109 148	2.0 2.3 2.5 2.9 3.6	55 71 82 103 142	2.5 2.8 3.1 3.6 4.5
3LR 3LVR	2½"-S	0.104	1,760 2,265 2,770 3,600	158 211 264 350	1.1 1.3 1.5 1.9	147 200 252 338	1.9 2.4 2.9 3.7	128 180 233 319	3.6 4.6 5.4 7.0	118 171 223 309	4.5 5.5 6.7 8.7	108 160 213 299	5.1 6.6 8.1 10.5	288	12.2	
4LR 4LVR	3"-S	0.170	1,760 2,190 2,620 3,600	266 339 412 579	1.6 1.9 2.3 3.1	250 323 396 563	3.0 3.7 4.3 5.7	224 297 370 537	5.6 6.9 8.3 11.4	211 284 357 524	7.0 8.7 10.4 14.3	197 270 343 510	8.4 10.4 12.4 17.1	329 495	14.5 20.0	
5LR 5LVR	4"-S	0.350	1,500 1,760 2,100 2,850	480 571 690 953	2.6 3.1 3.6 4.8	459 550 669 932	5.1 5.7 6.8 9.3	424 515 634 896	9.8 11.5 13.7 18.6	406 497 616 879	12.2 14.3 17.1 23.2	388 479 598 860	14.7 17.2 20.5 27.9	459 578 840	20.1 24.0 32.5	
6LR 6LVR	6"-F	0.718	1,170 1,760 1,930 2,350	766 1,190 1,312 1,614	4.1 5.9 6.5 7.9	732 1,115 1,278 1,579	7.8 11.8 12.9 15.7	674 1,097 1,219 1,521	15.7 23.5 25.8 31.4	645 1,068 1,191 1,492	19.6 29.4 32.3 39.3	615 1,038 1,160 1,462	23.5 35.3 38.7 47.2	1,005 1,127 1,429	41.2 45.2 55.0	
7LP 7LVP	8"-F	1.200	1,170 1,465 1,760 2,050	1,312 1,666 2,020 2,368	6.5 8.2 9.8 11.5	1,268 1,622 1,976 2,324	13.1 16.4 19.7 22.9	1,195 1,549 1,903 2,251	26.2 32.8 39.3 45.8	1,159 1,513 1,867 2,215	32.7 40.9 49.2 57.3	1,121 1,475 1,829 2,177	39.2 49.1 59.0 68.7			
8LP 8LVP	10"-F	1.740	880 1,170 1,375 1,800	1,411 1,916 2,273 3,012	7.1 9.5 11.1 14.6	1,355 1,860 2,217 2,953	14.3 19.0 22.3 29.2	1,261 1,766 2,122 2,862	28.5 37.9 44.6 58.4	1,214 1,719 2,076 2,815	35.7 47.4 55.7 72.9	1,165 1,670 2,026 2,765	42.8 56.9 66.9 87.6			

UNIDADES DE MEDIA ASPIRACIÓN	MODELO	DIÁM. ENTRADA Y SALIDA	DESPL. PIES CÚB./REV.	RPM	6 "Hg		10 "Hg		12 "Hg		14 "Hg		15 "Hg		16 "Hg	
					PCM	BHP	PCM	BHP	PCM	BHP	PCM	BHP	PCM	BHP	PCM	BHP
					2MP 2MVP	1"-S	0.017	2,800 3,250 3,560 4,165 5,275	31 39 44 54 73	0.8 0.9 0.9 1.1 1.4	24 32 37 48 67	1.2 1.4 1.5 1.7 2.2			34 44 48 63	1.8 2.1 2.6
3MR 3MVR	2"-S	0.060	1,760 2,265 2,770 3,600	76 106 136 186	1.6 2.0 2.4 3.1	63 93 124 174	2.6 3.3 4.0 5.0	57 87 117 167	3.1 3.9 4.7 6.0		110 160	5.4 7.0	156 7.5			
4MR 4MVR	2½"-S	0.117	1,760 2,190 2,620 3,600	161 211 262 376	3.0 3.7 4.4 5.9	142 193 243 358	4.9 6.0 7.1 9.8	132 183 233 348	5.8 7.2 8.6 11.8		222 337	10.0 13.7	331 14.7	325 15.7		
5MR 5MVR	4"-S	0.210	1,500 1,760 2,100 2,850	258 313 384 542	4.5 5.2 6.2 8.4	235 290 361 519	7.3 8.6 10.3 13.9	223 277 349 506	8.8 10.3 12.3 16.7	209 264 335 493	10.3 12.1 14.4 19.5	328 485	15.4 20.9	477 22.3		
6MR 6MVR	5"-S	0.383	1,170 1,760 1,930 2,350	363 589 655 815	6.3 9.4 10.3 12.6	328 554 619 780	10.4 15.7 17.2 21.0	310 536 601 762	12.5 18.8 20.7 25.2	290 516 581 741	14.6 22.0 24.1 29.3	279 505 570 731	15.7 23.5 25.8 31.4	267 493 558 719	16.7 25.1 27.5 33.5	
7MP 7MVP	6"-F	0.733	1,170 1,465 1,760 2,050	738 954 1,170 1,383	12.0 15.0 18.0 21.0	688 904 1,121 1,333	20.0 25.0 30.0 35.0	662 878 1,094 1,307	24.0 30.0 36.1 42.0	633 850 1,065 1,278	28.0 35.0 42.1 49.0	618 834 1,050 1,263	30.0 37.5 45.1 52.5	601 817 1,034 1,246	32.0 40.0 48.1 56.0	
8MP 8MVP	8"-F	1.040	880 1,170 1,375 1,800	765 1,067 1,280 1,722	12.8 17.0 20.0 26.2	703 1,005 1,218 1,660	21.3 28.3 33.3 43.6	670 972 1,185 1,627	25.6 34.0 40.0 52.3	634 936 1,149 1,591	29.8 39.7 46.6 61.0	615 917 1,130 1,572	32.0 42.5 50.0 65.4	594 896 1,109 1,551	34.1 45.3 53.3 69.7	

UNIDADES DE ALTA ASPIRACIÓN	MODELO	DIÁM. ENTRADA Y SALIDA	DESPL. PIES CÚB./REV.	RPM	6 "Hg		8 "Hg		12 "Hg		14 "Hg		15 "Hg		16 "Hg	
					PCM	BHP	PCM	BHP	PCM	BHP	PCM	BHP	PCM	BHP	PCM	BHP
					3HR 3HVR	1¼"-S	0.045	1,760 2,265 2,770 3,600	55 78 100 138	1.1 1.4 1.7 2.3	50 73 95 133	1.5 1.9 2.3 3.0	40 62 85 122	2.2 2.8 3.5 4.5		79 117
4HR 4HVR	1½"-S	0.069	1,760 2,190 2,620 3,600	91 121 151 218	1.7 2.1 2.5 3.5	85 115 144 212	2.3 2.8 3.4 4.6	72 102 132 199	3.4 4.2 5.1 6.9	95 124 192	4.9 5.9 8.1	91 120 188	5.3 6.3 8.7	184 9.3		
5HR 5HVR	2½"-S	0.140	1,500 1,760 2,100 2,850	170 206 254 359	2.9 3.4 4.1 5.6	161 198 245 350	3.9 4.6 5.5 7.4	144 180 228 333	5.9 6.9 8.2 11.2	134 171 218 323	6.8 8.0 9.6 13.0	165 213 318	8.6 10.3 14.0	312 14.9		
6HR 6HVR	3"-S	0.227	1,170 1,760 1,930 2,350	209 343 381 477	3.7 5.6 6.1 7.5	197 331 370 441	4.8 7.4 8.2 9.9	173 307 345 441	7.4 11.2 12.2 14.9	159 293 332 427	8.7 13.0 14.3 17.4	152 286 325 420	9.3 14.0 15.3 18.6	278 317 412	14.9 16.3 19.9	
7HP 7HVP	4"-S	0.367	1,170 1,465 1,760 2,050	359 467 575 682	6.0 7.5 9.0 10.5	344 453 561 667	8.0 10.0 12.0 14.0	314 422 531 637	12.0 15.0 18.1 21.0	297 406 514 620	14.0 17.5 21.1 24.5	288 396 505 611	15.0 18.8 22.6 26.3	278 387 495 601	16.0 20.0 24.1 28.0	
8HP 8HVP	4"-S	0.566	880 1,170 1,375 1,800	400 564 680 921	7.0 9.3 10.9 14.2	380 544 660 901	9.3 12.3 14.5 19.0	338 502 618 859	13.9 18.5 21.7 28.5	315 479 595 835	16.2 21.6 25.4 33.2	302 466 582 823	17.4 23.1 27.2 35.6	453 569 809	24.7 29.0 38.0	

Datos dimensionales de Sutorbilt Legend

Configuraciones horizontales

MODELO	PESO	CON.	A	B	C	D	E	F	G	H	J	K	L	M	N	O	P	R	S	T	U
2M	72	S	5	2	2	6 ³ / ₈	3 ³ / ₄	3 ³ / ₄	2 ³ / ₄	7	9 ¹ / ₄	1	5 ⁵ / ₃₂	10	2 ³ / ₄	1 ¹⁵ / ₁₆	1 ¹ / ₈	3 ¹ / ₁₆	.625	1 ¹ / ₈	7 ¹ / ₁₆
2L	86	S	7	3	2	6 ³ / ₈	3 ³ / ₄	3 ³ / ₄	2 ³ / ₄	7	9 ¹ / ₄	2	6 ⁵ / ₃₂	12	4 ³ / ₄	1 ¹⁵ / ₁₆	1 ¹ / ₈	3 ¹ / ₁₆	.625	1 ¹ / ₈	7 ¹ / ₁₆
3H	88	S	6 ³ / ₄	2 ¹¹ / ₁₆	2 ⁷ / ₈	7 ³ / ₄	3 ⁷ / ₈	5	3 ¹ / ₂	8 ⁷ / ₈	11 ¹ / ₄	1 ¹ / ₄	5 ¹³ / ₁₆	11 ⁷ / ₈	3 ¹ / ₂	2	1 ⁷ / ₁₆	3 ¹ / ₁₆	.750	1 ¹ / ₄	1 ¹ / ₂ x 3 ³ / ₄
3M	110	S	7 ⁵ / ₈	3 ³ / ₈	2 ⁷ / ₈	7 ³ / ₄	3 ⁷ / ₈	5	3 ¹ / ₂	8 ⁷ / ₈	11 ¹ / ₄	2	6 ¹ / ₄	12 ³ / ₄	4 ³ / ₈	2	1 ⁷ / ₁₆	3 ¹ / ₁₆	.750	1 ¹ / ₄	1 ¹ / ₂ x 3 ³ / ₄
3L	132	S	10 ¹ / ₄	4 ⁷ / ₁₆	2 ⁷ / ₈	7 ³ / ₄	3 ⁷ / ₈	5	3 ¹ / ₂	8 ⁷ / ₈	11 ¹ / ₄	2 ¹ / ₂	7 ⁷ / ₁₆	15 ³ / ₈	7	2	1 ⁷ / ₁₆	3 ¹ / ₁₆	.750	1 ¹ / ₄	1 ¹ / ₂ x 3 ³ / ₄
4H	138	S	7 ¹ / ₄	3	3	8	4 ³ / ₁₆	6 ¹ / ₄	4	10 ⁷ / ₁₆	12 ³ / ₈	1 ¹ / ₂	6 ⁷ / ₈	13 ³ / ₄	4	2 ³ / ₈	1 ¹³ / ₁₆	3 ¹ / ₁₆	.875	3 ³ / ₈	1 ¹ / ₂ x 3 ³ / ₄
4M	160	S	9 ¹ / ₂	4 ¹ / ₈	3	8	4 ³ / ₁₆	6 ¹ / ₄	4	10 ⁷ / ₁₆	12 ³ / ₈	2 ¹ / ₂	8	16	6 ¹ / ₄	2 ³ / ₈	1 ¹³ / ₁₆	3 ¹ / ₁₆	.875	3 ³ / ₈	1 ¹ / ₂ x 3 ³ / ₄
4L	182	S	12	5 ³ / ₈	3	8	4 ³ / ₁₆	6 ¹ / ₄	4	10 ⁷ / ₁₆	12 ³ / ₈	3	9 ¹ / ₄	18 ¹ / ₂	8 ³ / ₄	2 ³ / ₈	1 ¹³ / ₁₆	3 ¹ / ₁₆	.875	3 ³ / ₈	1 ¹ / ₂ x 3 ³ / ₄
5H	210	S	8 ¹ / ₂	3 ¹ / ₂	3 ¹ / ₂	9	5 ³ / ₁₆	7	5	12 ³ / ₁₆	15 ³ / ₈	2 ¹ / ₂	8 ³ / ₁₆	17 ³ / ₁₆	4 ⁷ / ₈	2 ¹ / ₂	1 ¹³ / ₁₆	1 ¹ / ₄	1.125	3 ³ / ₈	9 ¹ / ₁₆ x 3 ³ / ₄
5M	232	S	10 ¹ / ₂	4 ¹ / ₂	3 ¹ / ₂	9	5 ³ / ₁₆	7	5	12 ³ / ₁₆	15 ³ / ₈	4	9 ³ / ₁₆	19 ³ / ₁₆	6 ⁷ / ₈	2 ¹ / ₂	1 ¹³ / ₁₆	1 ¹ / ₄	1.125	3 ³ / ₈	9 ¹ / ₁₆ x 3 ³ / ₄
5L	306	S	14 ¹ / ₂	6 ¹ / ₂	3 ¹ / ₂	9	5 ³ / ₁₆	7	5	12 ³ / ₁₆	15 ³ / ₈	4	11 ³ / ₁₆	23 ³ / ₁₆	10 ⁷ / ₈	2 ¹ / ₂	1 ¹³ / ₁₆	1 ¹ / ₄	1.125	3 ³ / ₈	9 ¹ / ₁₆ x 3 ³ / ₄
6H	318	S	9 ³ / ₄	3 ¹⁵ / ₁₆	4	11	6	8 ³ / ₄	6	14 ³ / ₄	18	3	9 ³ / ₁₆	19 ¹ / ₈	5 ³ / ₄	2 ¹⁵ / ₁₆	2 ¹ / ₈	5 ¹ / ₁₆	1.375	5 ³ / ₈	3 ³ / ₄ x 1
6M	366	S	13	5 ⁹ / ₁₆	4	11	6 ³ / ₁₆	8 ³ / ₄	6	14 ¹⁵ / ₁₆	18	5	10 ¹³ / ₁₆	22 ³ / ₈	9	2 ¹⁵ / ₁₆	2 ¹ / ₈	5 ¹ / ₁₆	1.375	5 ³ / ₈	3 ³ / ₄ x 1
6L	538	F	20	9 ¹ / ₁₆	4	11	7 ¹ / ₂	8 ³ / ₄	6	16 ¹ / ₄	18	6	14 ⁵ / ₁₆	29 ³ / ₈	16	2 ¹⁵ / ₁₆	2 ¹ / ₈	5 ¹ / ₁₆	1.375	5 ³ / ₈	3 ³ / ₄ x 1
7H	482	S	12	4 ⁵ / ₈	5 ¹ / ₂	15	9 ¹¹ / ₁₆	11	7	20 ¹¹ / ₁₆	22	4	10	21 ¹ / ₈	5 ³ / ₄	3 ³ / ₁₆	2 ¹ / ₂	3 ³ / ₈	1.562	1 ¹ / ₂	3 ³ / ₄ x 1
7M	638	F	17¹/₂	7³/₈	5¹/₂	15	8¹/₂	11	7	19¹/₂	22	6	12³/₄	26³/₈	11¹/₄	3³/₁₆	2¹/₂	3³/₈	1.562	1¹/₂	3³/₄ x 1
7L	770	F	24 ¹ / ₂	10 ⁷ / ₈	5 ¹ / ₂	15	8 ¹ / ₂	11	7	19 ¹ / ₂	22	8	16 ¹ / ₄	33 ⁵ / ₈	18 ¹ / ₄	3 ³ / ₁₆	2 ¹ / ₂	3 ³ / ₈	1.562	1 ¹ / ₂	3 ³ / ₄ x 1
8H	736	S	13 ¹ / ₂	5 ³ / ₄	6	16	10	12 ¹ / ₂	8	22 ¹ / ₂	25 ¹ / ₄	4	11 ¹¹ / ₁₆	24	7 ³ / ₄	3 ⁷ / ₈	2 ¹ / ₂	3 ³ / ₈	1.750	1 ¹ / ₂	3 ³ / ₄ x 1
8M	938	F	19	8 ¹ / ₂	6	16	10	12 ¹ / ₂	8	22 ¹ / ₂	25 ¹ / ₄	8	14 ⁷ / ₁₆	29 ¹ / ₂	13 ¹ / ₄	3 ⁷ / ₈	2 ¹ / ₂	3 ³ / ₈	1.750	1 ¹ / ₂	3 ³ / ₄ x 1
8L	1,170	F	27	12 ¹ / ₂	6	16	10	12 ¹ / ₂	8	22 ¹ / ₂	25 ¹ / ₄	10	18 ¹ / ₁₆	37 ¹ / ₂	21 ³ / ₄	3 ⁷ / ₈	2 ¹ / ₂	3 ³ / ₈	1.750	1 ¹ / ₂	3 ³ / ₄ x 1

S=conexiones roscadas estándar NPT. F=conexiones con brida. Las conexiones de entrada y salida son del mismo tipo y tamaño. Dimensiones en pulgadas. Pesos en libras e incluyen los cartones y los p  lets de embarque.

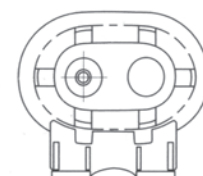
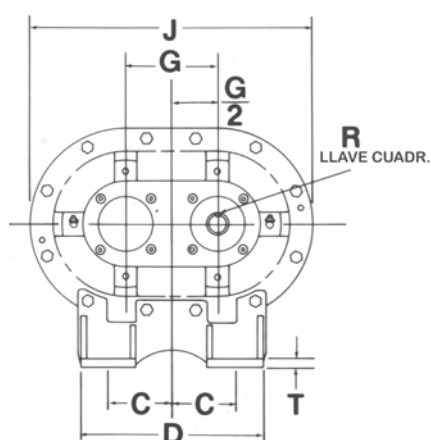
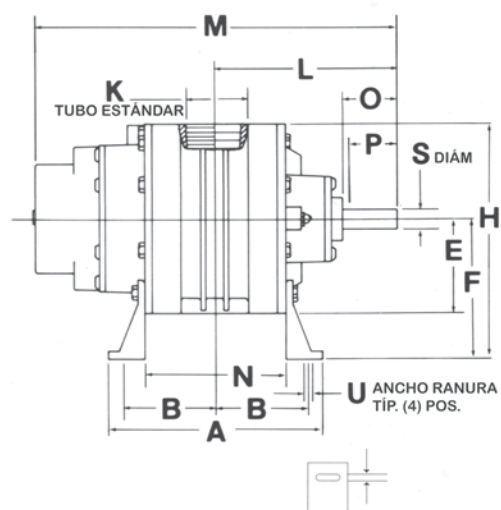

LHC
CENTRADO A LA IZQUIERDA
(ENSAMBLE OPCIONAL)

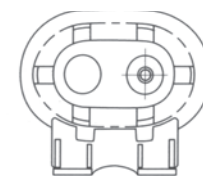

RHC
CENTRADO A LA DERECHA
(ENSAMBLE NORMAL)
SINCRONIZADO AL CENTRO PARA
GIRAR EN CUALQUIER SENTIDO

Configuraciones verticales

MODELO	PESO	CON.	A	B	C	D	E	F	G	H	J	K	L	M	N	O	P	R	S	T	U
2MV	72	S	5	2	1½	5⅝	3½	4⅞	6¼	9½	6½	1	5⅝ ₃₂	10	2¾	1 ³¹ / ₃₂	1⅝	⅜ ₁₆	.625	⅛	⅞ ₁₆
2LV	86	S	7	3	1½	5⅝	3½	4⅞	6¼	9½	6½	2	6⅝ ₃₂	12	4¾	1 ³¹ / ₃₂	1⅝	⅜ ₁₆	.625	⅛	⅞ ₁₆
3HV	88	S	6¾	2 ¹¹ / ₁₆	2½	6¾	4½	6¼	8	11⅞	7¾	1¼	5 ¹³ / ₁₆	11⅞	3½	2	1⅞ ₁₆	⅜ ₁₆	.750	¼	½ x ¾
3MV	110	S	7⅝	3⅞ ₁₆	2½	6¾	4½	6¼	8	11⅞	7¾	2	6¼	12¾	4⅞	2	1⅞ ₁₆	⅜ ₁₆	.750	¼	½ x ¾
3LV	132	S	10¼	4⅞	2½	6¾	4½	6¼	8	11⅞	7¾	2½	7⅞ ₁₆	15⅞	7	2	1⅞ ₁₆	⅜ ₁₆	.750	¼	½ x ¾
4HV	138	S	7¼	3	3	8	4½	6½	8½	12 ¹¹ / ₁₆	8⅞	1½	6⅞	13¾	4	2⅞	1 ¹³ / ₁₆	⅜ ₁₆	.875	⅜	½ x ¾
4MV	160	S	9½	4⅞	3	8	4½	6½	8½	12 ¹¹ / ₁₆	8⅞	2½	8	16	6¼	2⅞	1 ¹³ / ₁₆	⅜ ₁₆	.875	⅜	½ x ¾
4LV	182	S	12	5⅞	3	8	4½	6½	8½	12 ¹¹ / ₁₆	8⅞	3	9¼	18½	8¾	2⅞	1 ¹³ / ₁₆	⅜ ₁₆	.875	⅜	½ x ¾
5HV	210	S	8½	3½	3½	9	5½	8	10½	15 ¹¹ / ₁₆	10⅞	2½	8⅞ ₁₆	17⅞ ₁₆	4⅞	2½	1 ¹³ / ₁₆	¼	1.125	⅜	⅞ ₁₆ x ¾
5MV	232	S	10½	4½	3½	9	5½	8	10½	15 ¹¹ / ₁₆	10⅞	4	9⅞ ₁₆	19⅞ ₁₆	6⅞	2½	1 ¹³ / ₁₆	¼	1.125	⅜	⅞ ₁₆ x ¾
5LV	306	S	14½	6½	3½	9	5½	8	10½	15 ¹¹ / ₁₆	10⅞	4	11⅞ ₁₆	23⅞ ₁₆	10⅞	2½	1 ¹³ / ₁₆	¼	1.125	⅜	⅞ ₁₆ x ¾
6HV	318	S	9¾	3 ¹⁵ / ₁₆	4	11	8¾	11¾	14¾	20¾	12	3	9⅞ ₁₆	19⅞	5¾	2 ¹⁵ / ₁₆	2⅞	⅞ ₁₆	1.375	⅞	¾ x 1
6MV	366	S	13	5⅞ ₁₆	4	11	8¾	11¾	14¾	20¾	12⅞	5	10 ¹³ / ₁₆	22⅞	9	2 ¹⁵ / ₁₆	2⅞	⅞ ₁₆	1.375	⅞	¾ x 1
6LV	538	F	20	9⅞ ₁₆	4	11	8¾	11¾	14¾	20¾	15	6	14 ⁵ / ₁₆	29⅞	16	2 ¹⁵ / ₁₆	2⅞	⅞ ₁₆	1.375	⅞	¾ x 1
7HV	482	S	12	4⅞	5½	14	11	14½	18	25½	19⅞	4	10	21⅞	5¾	3 ³ / ₁₆	2½	⅜	1.562	½	¾ x 1
7MV	638	F	17½	7⅞	5½	14	11	14½	18	25½	17	6	12¾	26⅞	11¼	3 ³ / ₁₆	2½	⅜	1.562	½	¾ x 1
7LV	770	F	24½	10⅞	5½	14	11	14½	18	25½	17	8	16¼	33⅞	18¼	3 ³ / ₁₆	2½	⅜	1.562	½	¾ x 1
8HV	736	S	13½	5¾	6	16	12½	16½	20½	29⅞	20	4	11 ¹¹ / ₁₆	24	7¾	3⅞	2½	⅜	1.750	½	¾ x 1
8MV	938	F	19	8½	6	16	12½	16½	20½	29⅞	20	8	14 ⁷ / ₁₆	29½	13¼	3⅞	2½	⅜	1.750	½	¾ x 1
8LV	1,170	F	27	12½	6	16	12½	16½	20½	29⅞	20	10	18 ⁷ / ₁₆	37½	21¼	3⅞	2½	⅜	1.750	½	¾ x 1

S=conexiones roscadas estándar NPT. F=conexiones con brida. Las conexiones de entrada y salida son del mismo tipo y calibre. Dimensiones en pulgadas Pesos en libras que incluyen los cartones y los palets de embarque.

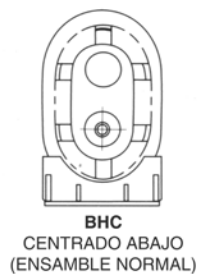

SINCRONIZADO AL CENTRO PARA
GIRAR EN CUALQUIER SENTIDO

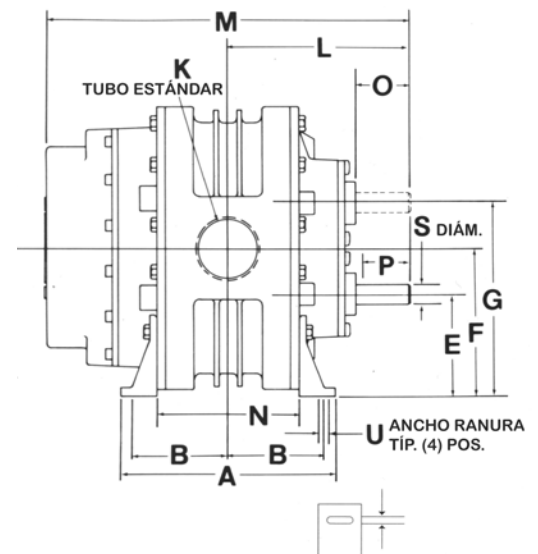
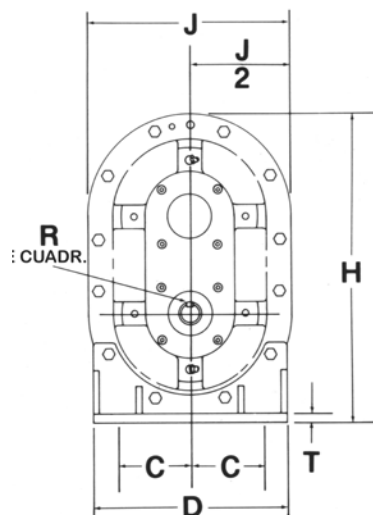

Proteja su inversión en Sutorbilt con AEON™ PD, el único lubricante especialmente formulado para todos los sopladores en cualquier ambiente

- 100% sintético para conseguir una incomparable vida en servicio
- Conserva sus insuperables propiedades lubricantes un mínimo de cuatro veces más de tiempo que un aceite mineral de alto grado en la mayoría de las condiciones de operación
- Elimina los cambios estacionales en el grado de viscosidad del aceite
- Lubricación superior en severas aplicaciones con alta temperatura
- Está disponible con su distribuidor local Sutorbilt en convenientes tamaños que cumplen con sus necesidades
- Lubricante disponible en grado alimenticio



Mantenga su ventaja Sutorbilt con repuestos legítimos Gardner Denver

- Gardner Denver garantiza suministrarle las partes apropiadas para su soplador específico en todo momento. Los repuestos incorporan las actualizaciones de diseño más recientes.
- Todas las partes cumplen con las especificaciones originales de manufactura de Gardner Denver y las tolerancias que garantizan su exactitud y funcionamiento.
- Los kits previamente empacados con manuales detallados de servicio están disponibles con su distribuidor autorizado Sutorbilt.



Gardner Denver®

www.GardnerDenver.com pd.blowers@gardnerdenver.com

Gardner Denver, 1800 Gardner Expressway, Quincy, IL 62305
Departamento de servicio al cliente Teléfono: (800) 682-9868 FAX: (217) 221-8780

©2009 Gardner Denver, Inc. Litografía en Estados Unidos
PD-SB-L-ES Segunda edición. 7/09



Member



Please recycle after use.